

W (Duct Size)

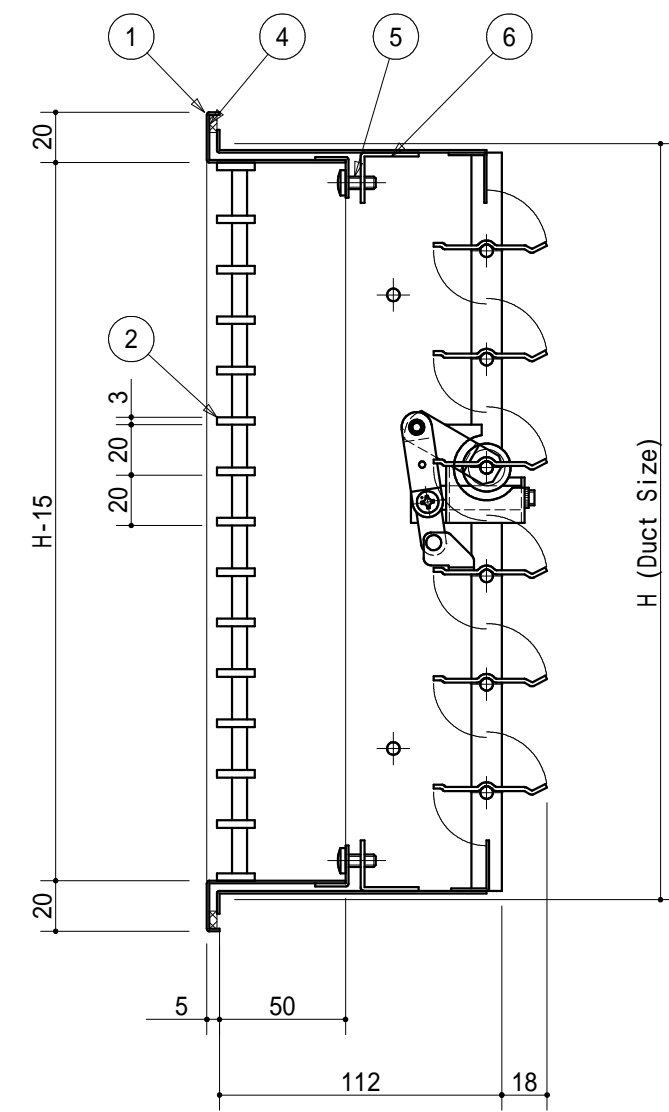

最小製作寸法 : W150×H150
 完全分割 : 長辺 > 1500 または 短辺 > 1200
 羽根長さ 700 : 補強本数増

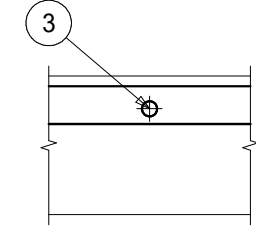

仕上 : 表面ヘアライン (F D S = 色なし)

No.	名称	JIS No.	備考
1	額縁	JIS-G4305	SUS 304 t1.0
2	羽根	JIS-G4303	SUS 平鋼 FB t3×15
3	補強	JIS-G4303	SUS 304 6
4	パツン	JIS-K6401	スポンジ t7×7
5	取付ビス	JIS-B1111	SUS 小ねじ M5×12
6	取付金具	JIS-G4305	SUS 304 t1.5
7	FDS外枠	JIS-G4305	SUS 304 t1.0
8	FDS羽根	JIS-G4305	SUS 304 t1.5
9	回転軸	JIS-B1213	リハット 5×50
10	ウォームギヤ	JIS-G4303	SUS ギヤ比 12:1
11	連結板	JIS-G4305	SUS 304 t1.2
12	引張ばね	JIS-G4314	SUS 304 6~10
13	温度ヒューズ	JIS-H3250	真鍮 熔断温度 72

NOTE	CLIENT	TITLE			SHEET No. ZA-200106-3
	WORK	HスリットFDS ステンレス製			
	DATE	CHECK 有馬	DESIGN 有馬	DRAWER 吉井(愛)	SCALE free

株式会社 有馬工業所
 ARIMA IND. Co. Ltd.