

器具取付要領

サイズ	W	羽根枚数
# 4	75.0	2
# 5	87.5	3
# 6	100.0	3
# 7	112.5	4
# 8	125.0	5
# 9	137.5	5
# 10	150.0	6
# 12	175.0	7
# 14	200.0	8
# 16	225.0	10
# 18	250.0	11
# 20	275.0	12

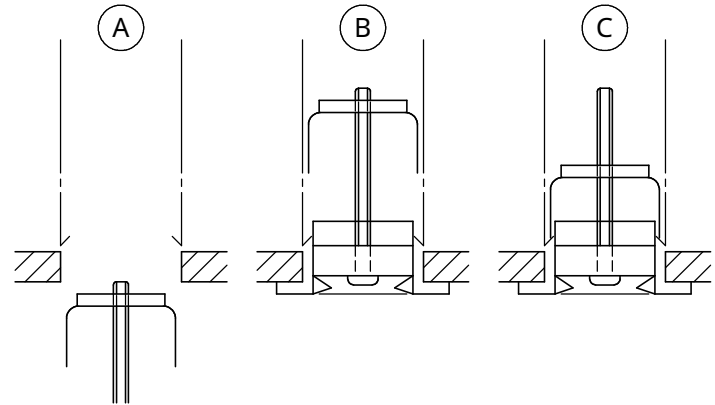

(A) 取付金具をセットする
 (B) ダクトに押し込む
 (C) ドライバーでビスを締め上げる
 (ダクト先端部は8~10mm内曲げして下さい)

仕上：メラミン焼付塗装 または アルマイト
 (取付ビス・取付金具 = 黒色)

No.	名称	JIS	備考
1	額縁	JIS-H4100	Al型材 t1.2
2	羽根	JIS-H4100	Al型材 16×4×t0.7
3	羽根固定ビス	JIS-B1122	タッポビス 3.0×14
4	組立金具	JIS-G3313	鋼板 t1.2
5	フィルター受け金具	JIS-G3313	鋼板 t1.2
6	取付ビス	JIS-B1111	ハインドビス M5×100
7	取付金具		鋼板 t1.0
8	エアフィルター	JIS-B9908	サンネット鉄芯巻 (3.0)
9			
10			

NOTE	CLIENT		TITLE 特型CL フィルター付 アルミ製			SHEET No. ZA-190506-3	
	WORK		DESIGN 有馬			株式会社 有馬工業所 ARIMA IND. Co. Ltd.	
	DATE	CHECK 有馬	DRAWER 吉井(愛)	SCALE FREE			